

Nur für Reparaturwerkstätten und Elektrofachkräfte
 Only for specialized electrical personnel and repair-shops
 Uniquement pour les ateliers de réparation et les électriciens qualifiés
 Sólo para talleres de reparación y electricistas

FLEX

D-71711 Steinheim/Murr · Tel. (07144) 828-0 · Telefax (07144) 25899

ELEKTROWERKZEUGE

Ersatzteilliste
Spare parts List
Liste des Pièces de rechange
Lista de repuestos

R 600 VR

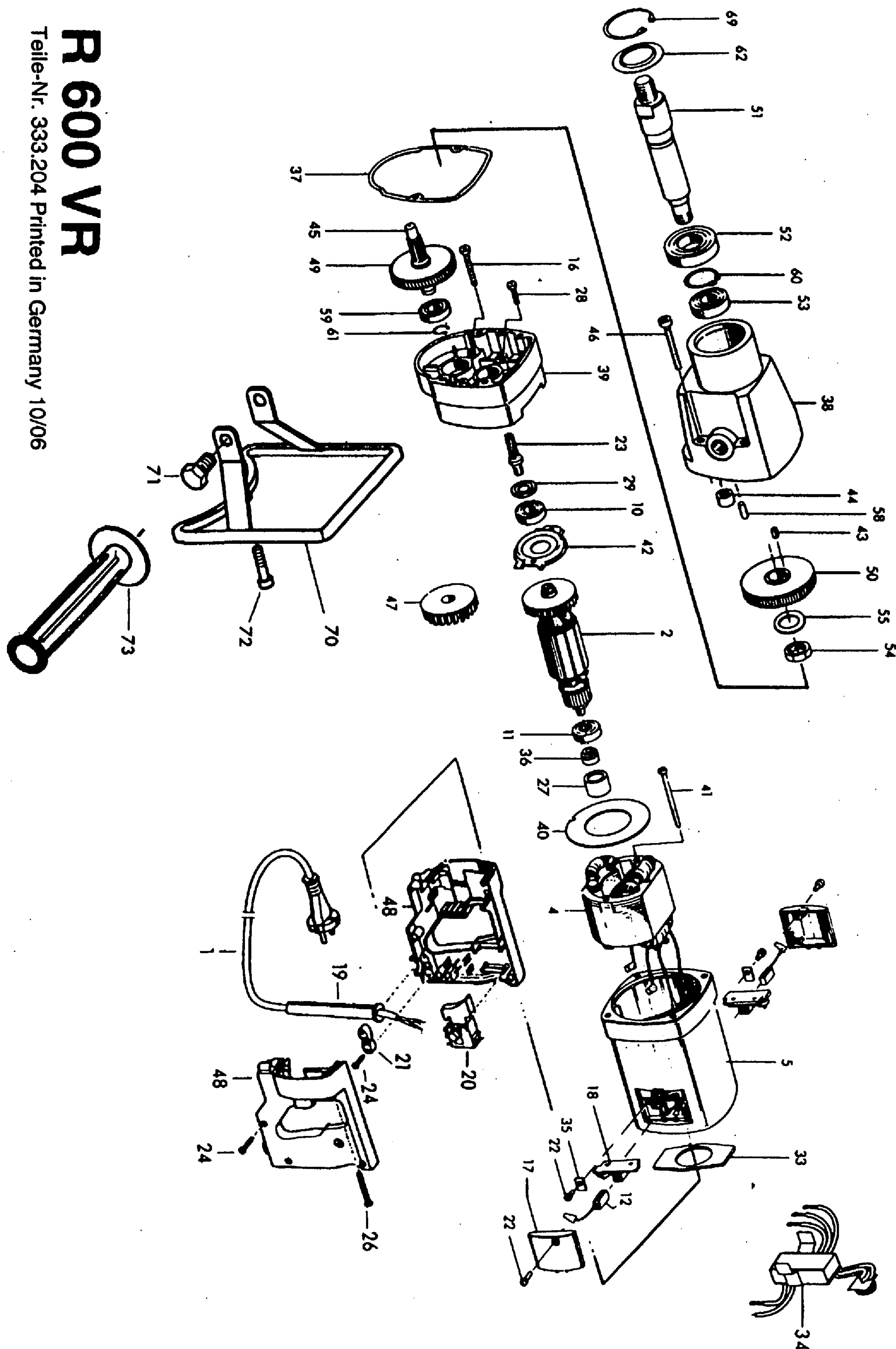

Wartung und Reparatur

Bitte beachten Sie, daß Elektrogeräte grundsätzlich nur durch Elektrofachkräfte repariert werden dürfen (nach VBG 4), da durch unsachgemäße Reparaturen erhebliche Gefährdungen für den Benutzer entstehen können.

Nur Original „FLEX“-Ersatzteile verwenden. Vor Beginn der Wartungs- und Reparaturarbeiten Netzstecker des Gerätes ziehen.

Service and Repair

Please observe that electrical equipment should only be repaired by specialized electrical personnel (according to VBG 4), as incorrect repairs can result in considerable danger for the user. Only use original FLEX spare-parts. Before the beginning of service- and repair-working please pull the mainsplug.

Maintenance et réparation

Ne pas oublier que les appareils électriques ne doivent être réparés que par des électriciens qualifiés (conformément au règlement VBG 4) car des réparations incorrectes pourraient être la source de risques considérables pour l'utilisateur.

N'utiliser que des pièces de rechange FLEX d'origine. Débrancher l'appareils avant le début des travaux de maintenance et de réparation.

Mantenimiento y reparación

Sírvase tener en cuenta que los aparatos eléctricos habrán de ser reparados, por principio, únicamente por personal especializado en electricidad (conforme a VBG 4), porque de una reparación incorrecta podrían surgir peligros considerables para el usuario.

Emplear únicamente repuestos originales FLEX. Antes de iniciar los trabajos de mantenimiento y reparación, sacar el enchufe del aparato.

Änderungen vorbehalten
 Modifications reserved
 Modifications réservées
 Salvo modificaciones

R 600 VR
 Teile-Nr. 333.204 Printed in Germany 10/06

R 600 VR

DIN Norm	Abmessung mm	Pos	Teile-Nr.	St	Benennung	Designation	Dénomination	Dénominación
					Ersatzteile	Spare parts	Pièces de rechange	Repuestos
	4,0 m	1	187.925	1	Kabel mit Stecker	Cable with plug	Câble avec fiche	Cable con clarija
		2	250.819	1	Anker	Armature	Induit	Inducido
		4	282.197	1	Magnetfeld	Magnetic field	Champ magnétique	Campo magnético
		5	333.603	1	Motorgehäuse	Motor housing	Carter de moteur	Carcasa motor
		10	254.442	1	Rillenkugellager 6000	Ball bearing 6000	Roulement à billes 6000	Rodamiento de bolas 6000
625	7x19x6	11	254.443	1	Rillenkugellager 607 2 RSD	Ball bearing 607 2 RSD	Roulement à billes 607 2 RSD	Rodamiento de bolas 607 2 RSD
	6,3x8	12	280.283	2	Kohle	Carbon brush	Charbon	Escobilla
	KT 5x44	16	193.488	4	Schraube	Screw	Vis	Tomillo
		17	205.834	2	Kohlehalterabdeckung	Carbon brush holder	Capuchon porte-balais	Tapa portaescobillas
		18	205.931	2	Kohlehalter	Carbon brush holder	Porte balais	Porta escobilla
		19	113.204	1	Kabelschuttschlauch	Rubber sleeve	Manchon de caoutchouc	Manguito de goma
		20	259.009	1	Schalter	Switch	Interrupteur	Interruptor
		21	257.380	1	Kabelschelle	Cable clamp	Cosse de câble	Abrazadera de cable
	KT 4x12	22	195.715	4	Schraube	Screw	Vis	Tomillo
		23	223.190	1	Ritzel	Pinion	Pignon	Pinion
	KT 4x20	24	206.245	5	Schraube	Screw	Vis	Tomillo
	KT 5x44	26	193.488	4	Schraube	Screw	Vis	Tomillo
		27	257.354	1	Lagering	Bearing ring	Bague	Anillo
7985	M 4x16	28	196.738	2	Schraube	Screw	Vis	Tomillo
		29	100.471	1	Dichtring 6000 A	Sealing ring 6000 A	Bague d'étanchéité 6000 A	Anillo de empaquetadura 6000 A
		33	206.903	1	Dichtplatte	Sealing plate	Plaque d'étanchéité	Plancha
		34	316.946	1	Elektronik	Electronic component	Élément électronique	Elemento electrónico
		35	194.816	2	Lasche	Flap	Ecisse	Edisa
		36	219.983	1	Magnetring	Magnetic ring	Bague magnétique	Anillo de magnético
		37	229.881	1	Papierdichtung	Paper-Sealing	Étanchéité	Empaquetadura
		38	257.694	1	Getriebegehäuse	Gear housing	Carte de engrenage	Carcasa de engranajes
		39	257.460	1	Lagerdeckel	Bearing cap	Chapeau de palier	Tapa del cojinete
		40	176.648	1	Luftführung	Air deflection	Guide d'air	Guia de aire
	KT 4x55	41	196.169	2	Schraube	Screw	Vis	Tomillo
		42	215.821	1	Lagerdeckel	Bearing cap	Chapeau de palier	Tapa del cojinete
6885		43	111.465	1	Paßfeder	Key	Clavette d'ajustage	Chaveta de guia
	HK 9x16x10	44	252.184	1	Nadellager	Needle sleeve	Cartouche à aiguilles	Casquillo de agujas
		45	251.592	1	Vorlegewelle	Gear Shaft	Abre de renvoi	Eje de engranaje
7985	M 5x50	46	223.352	4	Schraube	Screw	Vis	Tomillo
		47	207.144	1	Windflügel	Fan	Ventilateur	Ventilador
		48	259.319	1	Handgriff (2 Hälften)	Handle (2 halves)	Poignée latérale (2 Pièces)	Asidero lateral (2 mitades)
		49	223.174	1	Zahnrad	Gear wheel	Roue dentée	Rueda dentada
		50	223.182	1	Zahnrad	Gear wheel	Roue dentée	Rueda dentada
		51	223.166	1	Welle	Shaft	Arbre	Eje
625	25x47x12	52	223.158	1	Rillenkugellager 6005 2 RS	Ball bearing 6005 2 RS	Roulement à billes 6005 2 RS	Rodamiento de bolas 6005 2 RS
625	17x35x10	53	118.702	1	Rillenkugellager 6003 ZZ	Ball bearing 6003 ZZ	Roulement à billes 6003 ZZ	Rodamiento de bolas 6003 ZZ
	M 16x1	54	119.490	1	Sechskantmutter	Hexagon nut	Ecrou hexagonal	Tuerca hexagonal
137	B16	55	107.867	1	Federscheibe	Toothed washer	Clavette élastique	Disco elástico
6325	6x16	58	285.153	1	Zylinderstift	Cylindrical pin	Goupille cylindrique	Pasador cilíndrico
625	10x26x8	59	106.615	1	Rillenkugellager 6000 ZZ	Ball bearing 6000 ZZ	Roulement à billes 6000 ZZ	Rodamiento de bolas 6000 ZZ
471	25x1,2	60	223.344	1	Sicherungsring	Locking ring	Baque d'arrêt	Anillo de seguridad
471	10x1	61	111.406	1	Sicherungsring	Locking ring	Baque d'arrêt	Anillo de seguridad
		62	223.123	1	Abstreifer	Stripper	Arracheur	Escarridor
472	47x1,75	69	111.392	1	Sicherungsring	Locking ring	Baque d'arrêt	Anillo de seguridad
		70	257.457	1	Stützrahmen	support	support	soporte
	M 14x16	71	118.591	2	Schraube	Screw	Vis	Tomillo
	M 6x25	72	217.050	1	Schraube	Screw	Vis	Tomillo
			129.852		150 g Getriebefett (VE 1kg)	Gear lubricant	Graisse pour engrenages	Grasa para engranajes
					Grundausstattung	Standard components	Équipement de base	Equipo básico
	SW 24		198.781	1	Einmaulschlüssel	Fork spanner	Clé fourche	Llave de dos bocas
		73	259.538	1	Handgriff	Handle	Poignée latérale	Asidero lateral
			257.745	1	Rührstab	Rake	Râble	Espetôn
			250.484	1	Adapter	Adapter	Adaptateur	Adaptor